

ACTIVE SWITCH

SISTEMAS DE REUTILIZACIÓN DEL AGUA DE LLUVIA



Sistema completo y premontado para utilizar el agua de lluvia en viviendas mono y bifamiliares.

Se compone de un depósito de polietileno de 15 litros de capacidad, una electrobomba automática tipo Active El 30/50M y una válvula automática de tres vías instalada en la aspiración de la bomba. Suministrado de serie con soporte de fijación a la pared y sensor de nivel de agua (flotador) con 20 m de cable.

Temperatura ambiente

mín. +5°C - máx. +40°C

Caudal máximo 80 l/min.

Altura de elevación máxima 42,2 m.

Temperatura líquido bombeado

de +5°C a +35°C.

Presión máxima del sistema 6 bar (600 KpA).

Presión máxima de red 4 bar (400 KpA).

Altura máxima punto de utilización más alto 15 m.

Diámetro del tubo de agua de red ¾".

Diámetro tubos de impulsión y aspiración 1".

Diámetro del rebosadero DN50.

MODELO	CÓDIGO	DATOS ELÉCTRICOS						DATOS HIDRÁULICOS										
		ALIMENTACIÓN 50 Hz	P2 NOMINAL		In A	CONDENSADOR		m³/h	0	0,6	1,2	1,8	2,4	3,0	3,6	4,2	4,8	
			kW	HP		µF	Vc	l/min	0	10	20	30	40	50	60	70	80	
ACTIVE SWITCH 30/50 M	503150100	1x220-240 V ~	0,55	0,75	3,9	12,5	450	H (m)	42,2	40,2	38,2	36,2	33,8	30	24,8	19,5	14	

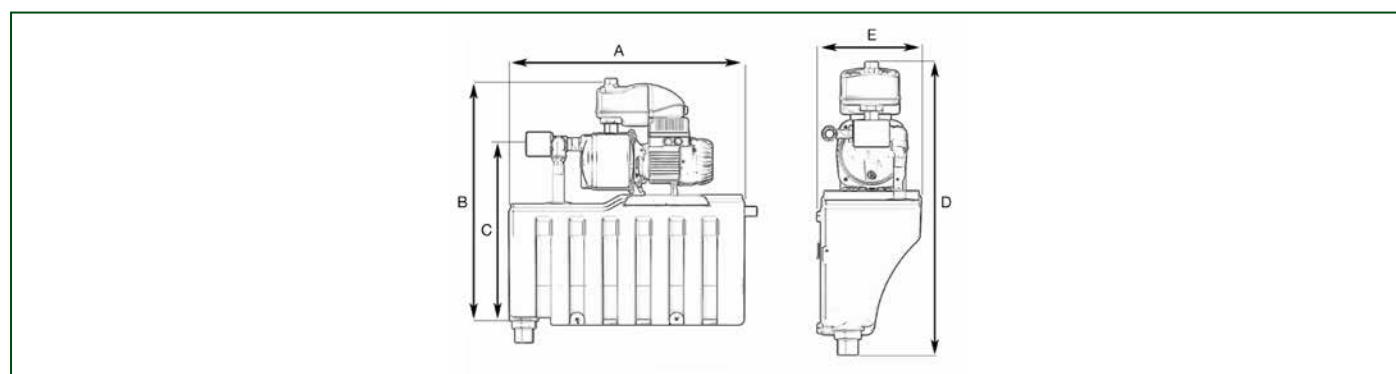

MODELO	A	B	C	D	E	DNA GAS	DNM GAS	PESO KG	CANT. x PALÉ
ACTIVE SWITCH 30/50	650	666,5	501,5	731,5	260	1"	1"	18	4

