

# E.SYLINE - E.SYBOX MINI<sup>3</sup>

SISTEMA ELECTRÓNICO DE PRESURIZACIÓN



**E.SYBOX MINI<sup>3</sup>** es el sistema de presurización automático compacto DAB para el suministro hidráulico en viviendas unifamiliares. **E.SYBOX MINI<sup>3</sup>** garantiza el confort de la presión constante (regulable de 1 a 5,5 bar) en la instalación y el ahorro energético gracias a la tecnología **inverter**. Apto para su utilización con agua potable, en instalaciones domésticas y en aplicaciones de riego. **E.SYBOX MINI<sup>3</sup>** no necesita componentes adicionales para su instalación.

Constituido por una bomba multicelular autoaspirante, **variador de velocidad inverter**, sensores de presión y flujo, display LCD orientable de alta resolución, **vaso de expansión** integrado de 1 litro de capacidad y válvula de retención de cartucho en la impulsión. Posibilidad de instalarlo tanto vertical como horizontalmente gracias a las diferentes configuraciones de aspiración e impulsión. Gracias a sus reducidas dimensiones, es posible su instalación en pequeños espacios sin ventilación.

### Rango de funcionamiento

caudal hasta 80 l/min; altura hasta 55 metros

**Líquido bombeado** limpio, sin sustancias sólidas ni abrasivas, no viscoso, no agresivo, no cristalizado, químicamente neutro.

### Rango de temperatura del líquido

de 0° C a 35° C para uso doméstico de 0° C a 40° C para otros usos.

**Máxima profundidad de aspiración** 8 metros.

**Máxima temperatura ambiente** +50° C

### Presión máxima de trabajo

7,5 bar (750 kPa)

**Grado de protección del motor** IPX4

**Clase de aislamiento** F

### Instalación

Posición horizontal o vertical fija

## e.sybox mini<sup>3</sup>

**D CONNECT** PÁG. 12

MODELO	CÓDIGO	Nº TURBINAS	DATOS ELÉCTRICOS				DATOS HIDRÁULICOS								
			ALIMENT. 50 Hz	P1 MÁX		In A	m³/h	0,6	1,2	1,8	2,4	3,0	3,6	4,2	4,8
				kW	HP										
E.SYBOX MINI <sup>3</sup>	60179457	3	1x220-240 V~	0,85	1,1	4,8	H (m)	55,0	55,0	49,0	39,0	31,0	23,0	14,0	4,0

### APLICACIONES



Apartamentos de hasta 3 plantas, 2 baños y 50m<sup>2</sup> de jardín.



### CERTIFICADOS



### APTO PARA BOMBEAR AGUA DE:



POZOS DE HASTA 8 M DE PROFUNDIDAD

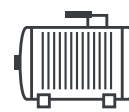

DEPÓSITOS RECOGIDA AGUA DE LLUVIA



DEPÓSITOS



AGUA DE RED  
\* donde esté permitido

NIVEL SONORO\*\* 45 db(A)

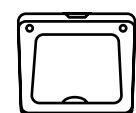

▶ HORIZONTAL



▶ VERTICAL

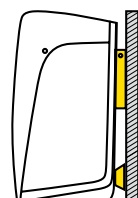

▶ EN PARED con e.sywall

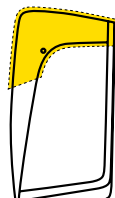

▶ EN EXTERIOR con e.sycap



\*Comparado con un sistema tradicional en condiciones de uso medio, puede variar en función del precio de la energía.

\*\*nivel sonoro medido a 1 metro de distancia en campo libre

descubre

**e.syline**

<https://esyline.dabpumps.com/es>

**DAB**  
WATER • TECHNOLOGY

# E.SYLINE - E.SYBOX MINI 3

SISTEMA ELECTRÓNICO DE PRESURIZACIÓN

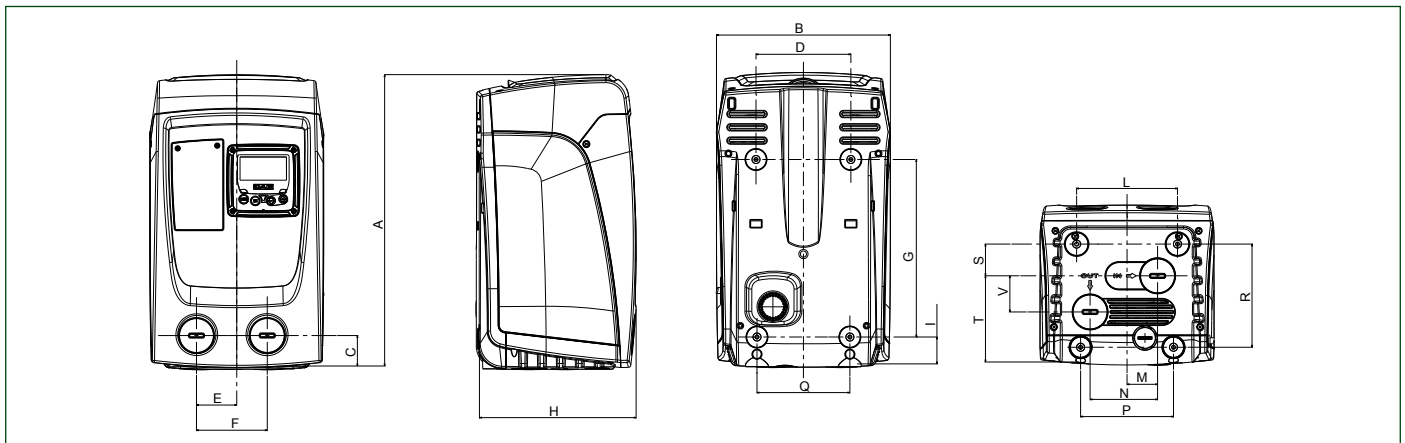

MODELO	A	B	C	D	E	F	G	H	I	L	M	N	P	Q	R	S	T	V	DNA	DNM	DIMENSIONES EMBALAJE			PESO Kg	CANT. x PALÉ
																					L/A	L/B	H		
E.SYBOX MINI 3	439	263	46	143	60,7	106,7	279,5	236	40,5	152	46	101,7	140	140	155,5	47,8	133	54,5	1"	1"	300	500	320	14,6	18

## ACCESORIOS

	MODELO	CÓDIGO
	<b>E.SYWALL</b> Kit completo de soporte, tornillería y dos accesorios para la absorción de las vibraciones.	60161442
	<b>KIT RACORES 3PZ MF 1" - LATÓN</b> Kit completo de 2 racores de 3 piezas para facilitar la conexión de las tuberías tanto a la aspiración como a la impulsión del E.SYBOX o E.SYBOX MINI 3.	SP00000630

KIT OUTDOOR	MODELO	CÓDIGO
	<b>E.SYCOVER + E.SYGRID</b> <b>KIT OUTDOOR E.SYBOX MINI 3</b> compuesto por e.sycover + e.sygrid que permite la instalación del E.SYBOX MINI 3 en el exterior, protegiéndolo de la lluvia y de cuerpos extraños.	60185698



**e.sygrid**

**REJILLA ANTI-INSECTOS**

Apto tanto para instalación vertical como horizontal



**E.SYCOVER**

**INSTALACIÓN EN EL EXTERIOR**

Apto solo para instalación vertical.