

NOVAIR

AIREADOR SUMERGIDO



El aireador sumergible se ha diseñado para la aireación de agua sucia en pequeñas instalaciones de depuración. También se puede utilizar en la oxigenación de estanques y piscifactorías. Gracias a su diseño, la nueva NOVAIR garantiza una oxigenación óptima en sistemas de tratamiento del agua mediante la generación de una gran nube de burbujas. El estudio fluidodinámico se ha centrado en el desarrollo de la turbina, con el fin de evitar dañar los microorganismos presentes en el líquido. El cuerpo del aireador tiene una base de apoyo que facilita su instalación en vertical.

Desde el punto de vista técnico, la refrigeración del motor se garantiza gracias a la amplia superficie de contacto existente entre el motor y el líquido.

El cable de alimentación se ha protegido para garantizar su correcto funcionamiento incluso con humedad e infiltraciones, y ha sido pensado para mejorar al máximo las operaciones de mantenimiento. Eje motor de acero con tuerca cerámica en la zona de los anillos de cierre, esto garantiza una elevada resistencia al desgaste alargando la vida útil del producto.

Cuerpo bomba, cubierta cable y turbina de tecnopolímero.

Rango de funcionamiento impulsión de aire 2 - 17 m³/h para profundidades de 20-90 cm, desde el eje de la boca de aspiración.

Grado de protección IP68.

Clase de aislamiento F.

Rango temperatura líquido de 0 °C a 35 °C en línea con la normativa EN 60335-2-41 para uso doméstico.

Características líquido agua sucia de fosos biológicos sin cuerpos sólidos ni fibras, agua clara.

Alimentación monofásica 220 – 240 V/ 50 Hz.

Cable de alimentación H07RNF8-F de 2 mt, 5mt y 10 mt y posibilidad de toma SCHUKO.

MODELO	CÓDIGO	DATOS ELÉCTRICOS				DATOS HIDRÁULICOS														FLUJO MÁX. AIRE m ³ /h	PROF.		CABLE
		ALIMENT. 50 HZ	P1 MAX KW	P2 NOM.		In A	Q AIRE m ³ /h l/min	1	2	3	4	6	8	10	12	14	17,5	MAX cm	MIN cm				
				KW	HP			16,6	33,3	50	66,6	100	133,3	166,6	200	233,3	291,6						
NOVAIR 200 M-NA	60168124	1x230 V~	0,28	0,18	0,24	1,4	Prof. (cm.)	80	60	45	30	20						8	80	20	2 mt H07RN8-F		
NOVAIR 200 M-NA	60169563	1x230 V~	0,28	0,18	0,24	1,4		80	60	45	30	20						8	80	20	5 mt H07RN8-F		
NOVAIR 200 M-NA	60172219	1x230 V~	0,28	0,18	0,24	1,4		80	60	45	30	20						8	80	20	10 mt H07RN8-F		
NOVAIR 600 M-NA	60171450	1x230 V~	0,63	0,40	0,54	3		90	85	75	65	57	50	42,5	34	27	20	17,5	90	20	2 mt H07RN8-F		
NOVAIR 600 M-NA	60170247	1x230 V~	0,63	0,40	0,54	3		90	85	75	65	57	50	42,5	34	27	20	17,5	90	20	5 mt H07RN8-F		
NOVAIR 600 M-NA	60170078	1x230 V~	0,63	0,40	0,54	3		90	85	75	65	57	50	42,5	34	27	20	17,5	90	20	10 mt H07RN8-F		

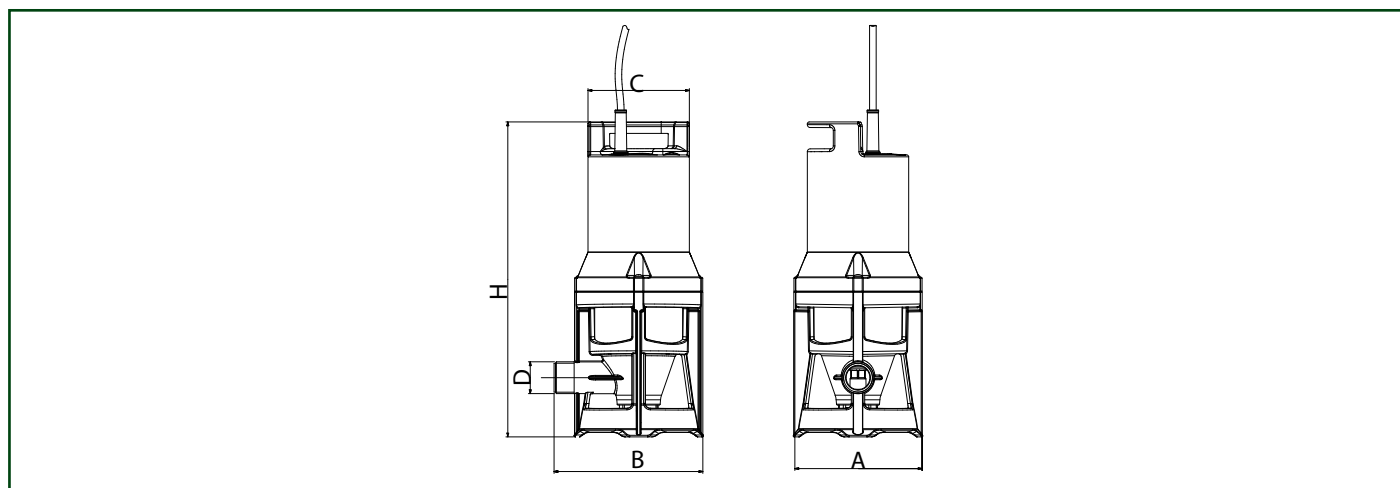

MODELO	H	A	B	Ø C	DNM GAS	DIMENSIONES EMBALAJE			PESO KG	CANT. X PALÉ
						L/A	L/B	H		
NOVAIR 200	329,5	130,5	158	106	1"	190	255	308	3,5	32
NOVAIR 600	380,2	130,5	158	106	1" ¼	190	255	419	5,4	32