

# DIVERTRON

BOMBA SUMERGIDA MULTICELULAR ELECTRÓNICA



Bomba sumergible multi-turbina con electrónica integrada on/off automáticos. Disponibles dos versiones con dos o tres turbinas. Bomba diseñada para aplicaciones de presurización, jardinería o riego en áreas domésticas y residenciales.

Cuerpo bomba y turbinas de tecnopolímero resistente a la corrosión y a la oxidación. Válvula antirretorno integrada en la impulsión. La versión estándar cuenta con un filtro anti-residuos de tecnopolímero. La versión X cuenta con un racor con inserción de latón para su uso con el kit de aspiración flotador.

Motor asíncrono. Eje motor en acero inoxidable AISI 416 + AISI 304. Condensador de arranque y protección térmica contra sobrecalentamiento del motor integrados.

La electrónica permite el encendido y apagado automáticos. Presostato y sensor de caudal integrados. Protección contra marcha en seco. Acceso rápido al compartimento del condensador.

**Caudal** de 1 m<sup>3</sup>/h a 6 m<sup>3</sup>/h

**Altura** 45 m (modelo 900) / 30 m (modelo 650)

**Máxima profundidad de inmersión** 12 m

**Tipo de líquido bombeado** limpio, libre de sólidos o sustancias abrasivas, no viscoso, no agresivo, no cristalizado y químicamente neutro

**Rango de temperatura del líquido**

De +0°C a +40°C

**Máxima profundidad de trabajo** 15 m

**Impulsión** Roscada 1" (se suministra de serie con racor reductor)

**Diámetro máximo de la bomba** 160 mm

**Material turbina/s** tecnopolímero

**Número máximo de arranques** 20/h

**Grado protección del motor** IP 68.

**Clase de aislamiento del motor** F.

**Alimentación monofásica** 230 V 50 Hz

**Longitud cable de alimentación**

15 m H07RN-F con enchufe Schuko

**Instalaciones** fija o portátil, en posición vertical

**Versiones especiales disponibles bajo pedido** diferentes tensiones y frecuencias, longitud del cable, enchufe.

## DIVERTRON

MODELO	ALIMENT. 50 Hz	CÓDIGO	CON FLOTADOR
			CÓDIGO
DIVERTRON 650	1 x 220-240 V ~	60209375	60203223
DIVERTRON 900	1 x 220-240 V ~	60209373	60203220

DATOS ELÉCTRICOS						DATOS HIDRÁULICOS								
P1 MAX kW	P2 NOMINAL		In A	CONDEN.		m <sup>3</sup> /h								
	kW	HP		μF	Vc		l/min	0	1,2	1,8	2,4	3	3,6	4,2
630	0,42	0,56	2,9	8	450	H (m)	30,4	27,7	25,8	23	19,7	15,2	10,3	4,8
920	0,56	0,75	4,2	12,5	450		45,8	42,1	39,4	35,6	31,1	25,2	18,8	11,9

MODELO	ALIMENT. 50 Hz	CÓDIGO	+ 1M SUCTION KIT
			CÓDIGO
DIVERTRON X 650	1 x 220-240 V ~	60208444	60209611
DIVERTRON X 900	1 x 220-240 V ~	60208443	60209596

DATOS ELÉCTRICOS						DATOS HIDRÁULICOS								
P1 MAX kW	P2 NOMINAL		In A	CONDEN.		m <sup>3</sup> /h								
	kW	HP		μF	Vc		l/min	0	1,2	1,8	2,4	3	3,6	4,2
630	0,42	0,56	2,9	8	450	H (m)	30,4	27,7	25,8	23	19,7	15,2	10,3	4,8
920	0,56	0,75	4,2	12,5	450		45,8	42,1	39,4	35,6	31,1	25,2	18,8	11,9

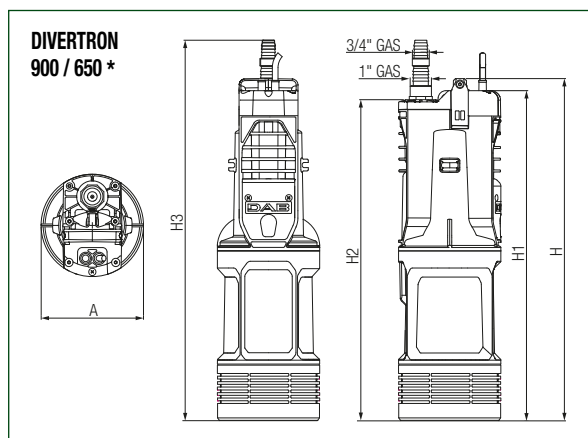

MODELO	A	B	C	H	H1	H2	H3	DIMENSIONES EMBALAJE			VOL. EMBAL. m <sup>3</sup>	CANT. X PALÉ	PESO Kg
								L/A	L/B	H			
DIVERTRON 650	Ø160	-	-	488	469	455	548	550	195	250	28,6	32	9,5
DIVERTRON 900	Ø160	-	-	536	517	503	596	550	195	250	28,6	32	11
DIVERTRON X 650	Ø160	186	33	488	469	455	548	550	195	250	28,6	32	9,5
DIVERTRON X 900	Ø160	186	33	536	517	503	596	550	195	250	28,6	32	11

\* Mismas dimensiones para los modelos 900 A - 650 A (modelos con flotador)

PRICE GROUP: AP

## ACCESORIOS

	MODELO	CÓDIGO
	KIT ASPIRACIÓN - DIVERTRON X -	60187735
	DEPÓSITO AUXILIAR	60117315